

SCHEDA TECNICA

POZZETTO SCOLMATORE PRIMA PIOGGIA 100x100 h100

POZZETTI IN CEMENTO VIBRATO



NORMA DI RIFERIMENTO UNI EN 1917

vista frontale
sezione A-A
scala 1:20

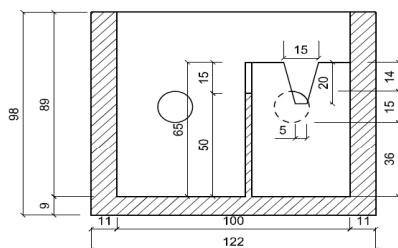

pozzetto prima pioggia

vista laterale
sezione B-B
scala 1:20

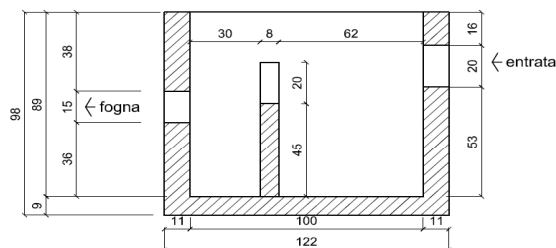

Pianta
scala 1:20

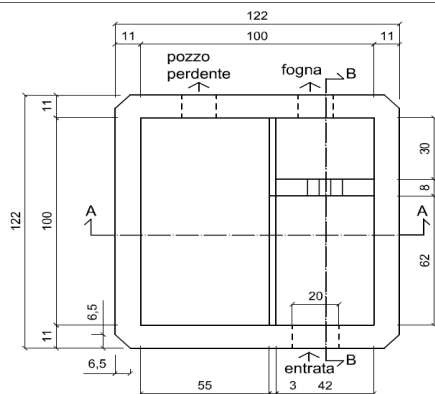

vista 3D

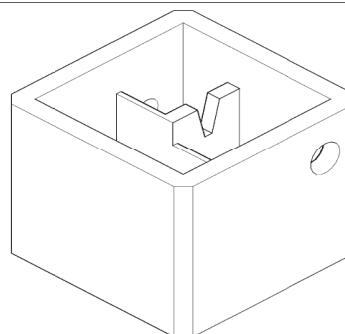

Pozzetto prima pioggia

CARATTERISTICHE IMBALLO

QUANTITA' PER BANCALE

SFUSO

DATI TECNICI

PESO **KG 1400** SUPERFICIE SCOPERTA **MQ 4000**

CLASSE DI RESISTENZA CALCESTRUZZO **N/mm² C32/40**

SCHEDA N. **POZPP** DATA **29/12/2011** MOD. **S823M** REVISIONE **N° 0 DEL 15/02/17**

F.LLI VACIS srl Via Dante Alighieri, 13 24050 COVO BG

Tel 036393167 Fax 0363938688

www.vacissrl.it - info: vacissrl@vacissrl.it