

## SCHEDA TECNICA

**ANELLO CAMERETTA 100X100 INTERNO 122X122 ESTERNO H 50**

POZZETTI IN CEMENTO VIBRATO



NORMA DI RIFERIMENTO UNI EN 1917:2004

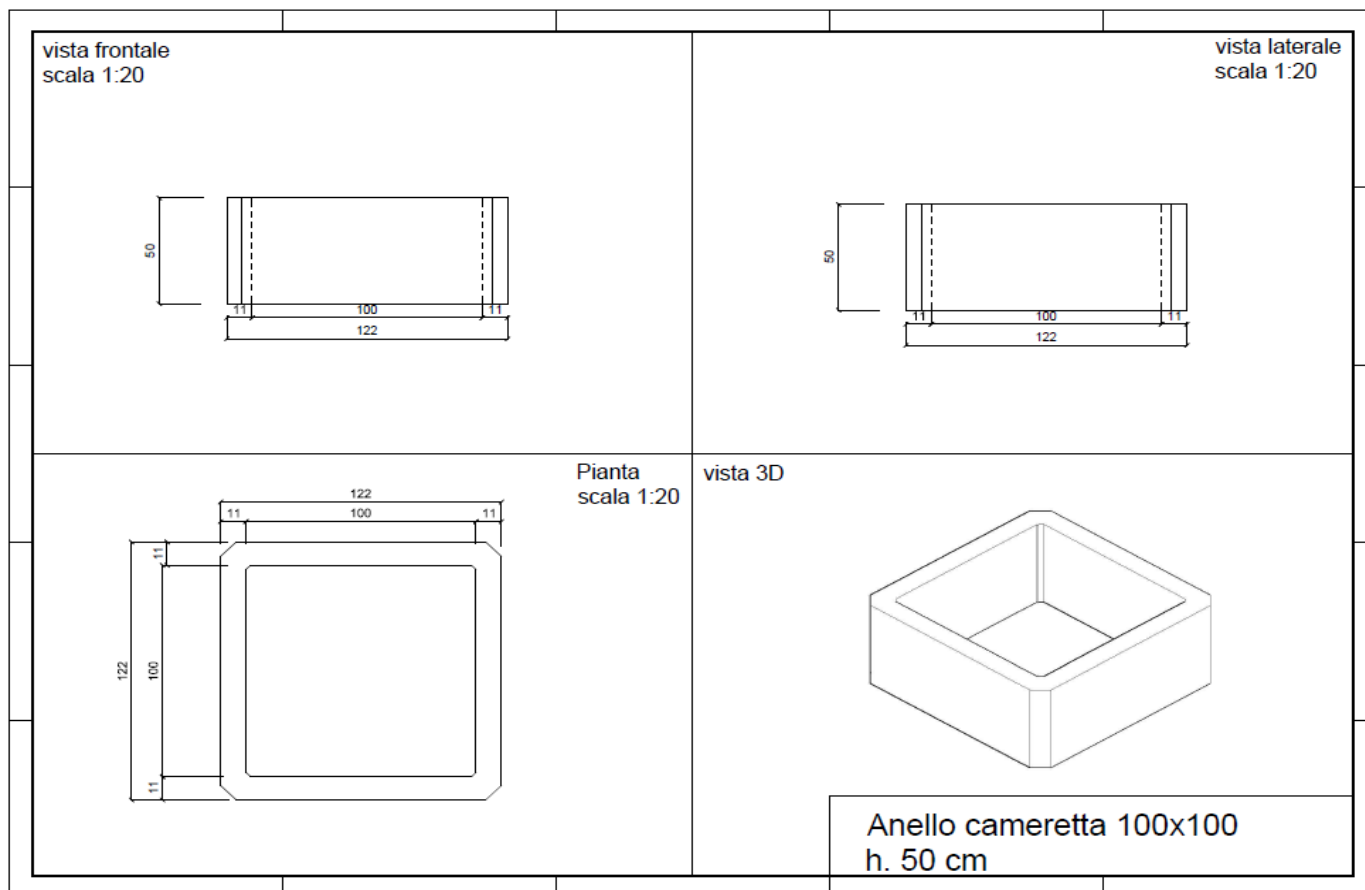

### CARATTERISTICHE IMBALLO

**QUANTITA' PER BANCALE**

**SFUSO**

### DATI TECNICI

**PESO**

**KG**

**640**

**CLASSE DI RESISTENZA CALCESTRUZZO**

**N/mm<sup>2</sup>**

**C32/40**

SCHEDA N. ANCAM50

DATA 29/12/20011

MOD. S823M

REVISIONE

N° 1 DEL 07/12/2020

**F.LLI VACIS srl Via Dante Alighieri, 13 24050 COVO BG**

Tel 036393167 Fax 0363938688

www.vacissrl.it - info: vacissrl@vacissrl.it