

QUADRO ELETTRICO UNA POMPA MONOFASE

Modello	dati dimensionali					
	Alimentazione	Potenza		Lu	La	h
	V	kW	Hp	cm	cm	cm
ACQUAMT01	230	0,37/2,2	0,5/3	24	17	34

Descrizione

Quadro elettronico per avviamento diretto di un motore monofase.

- Quadro elettronico;
- Ingresso rete 1 ~ 50/60Hz 230V ±10%;
- Ingresso in bassissima tensione per comando da pressostato o interruttore a galleggiante;
- Ingresso di comando Allarme da Contatto N.A. (galleggiante / pressostato);
- Ingresso in bassissima tensione per comando esterno da 3 sonde di livello;
- Ingresso per termico protezione avvolgimento motore;
- Sonde adatte per liquidi conduttivi non infiammabili (non incluse)
- Selettore (dip-switch) per il funzionamento sonde in Riempimento/Svuotamento;
- Regolatore interno sensibilità sonde;
- Pulsanti funzionamento motore in Automatico- Spento-Manuale (manuale momentaneo);
- Led spia verde di presenza rete;
- Led spia verde di funzionamento in automatico;
- Led spia verde di motore in funzione;
- Led spia rossa di allarme livello acqua;
- Led spia rossa di allarme motore in protezione per sovraccarico;
- Pulsante di ripristino protezione;
- Protezione elettronica per sovraccarico motore regolabile;
- Tempo di intervento protezione 5";
- Fusibile di protezione ausiliari;
- Fusibili di protezione motore;
- Uscita allarme con contatti in scambio 5A 250V (carico resistivo);
- Sezionatore generale con bloccoporta;
- Versione Monofase predisposta per l'inserimento del condensatore (non incluso);
- Involucro in ABS;
- Uscita con pressacavi antistrappo;
- Grado di protezione IP55;
- Temperatura ambiente: -5/+40 °C;
- Umidità relativa 50% a 40 °C (non condensata).



Scheda elettronica

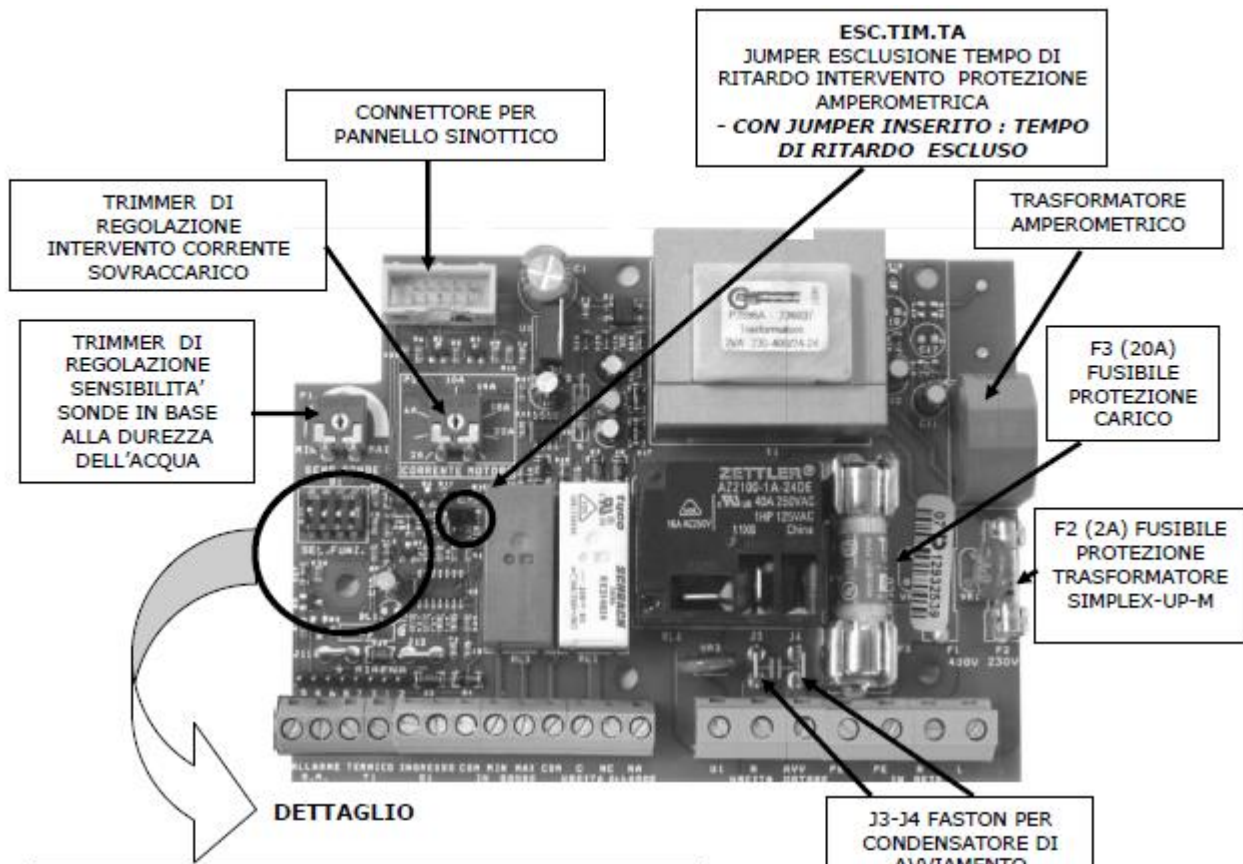

DIP-SWITCH INTERNO:

1=ON; 2=OFF -> SVUOTAMENTO	SEL FUNZ
1=OFF; 2=ON -> RIEMPIMENTO	SEL FUNZ
3=OFF -> ALLARME SONDE NON ATTIVO	SEL FUNZ
3=ON -> ALLARME SONDE ATTIVO	SEL FUNZ
4=OFF -> PROTEZIONE AMPEROMETRICA -> NON ATTIVA	SEL FUNZ
4=ON -> PROTEZIONE AMPEROMETRICA -> ATTIVA	SEL FUNZ

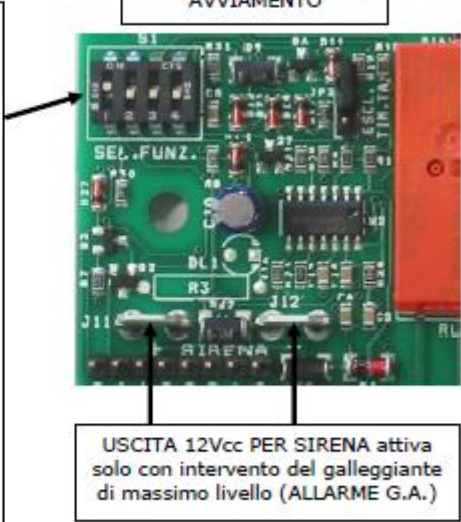

Schema di collegamento

CONFIGURAZIONE TIPO 3

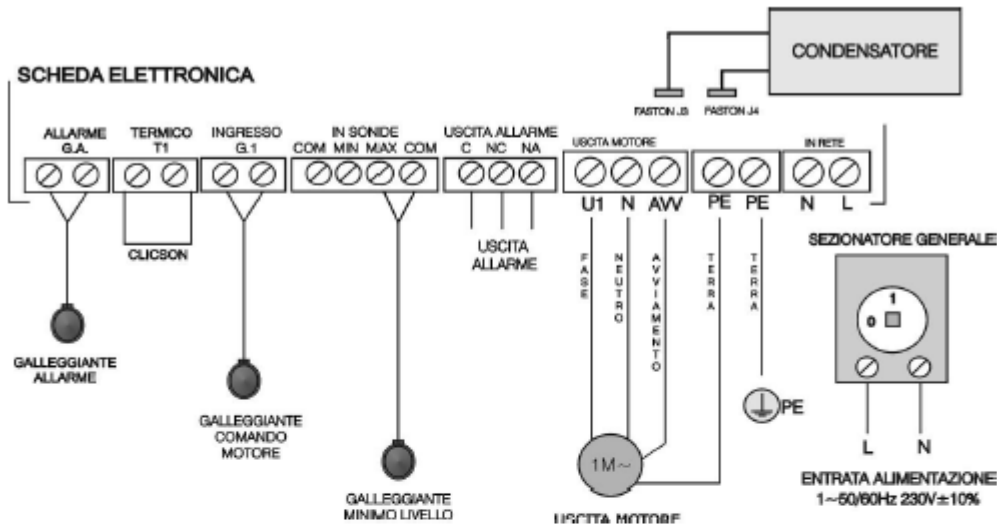

CONFIGURAZIONE TIPO 4

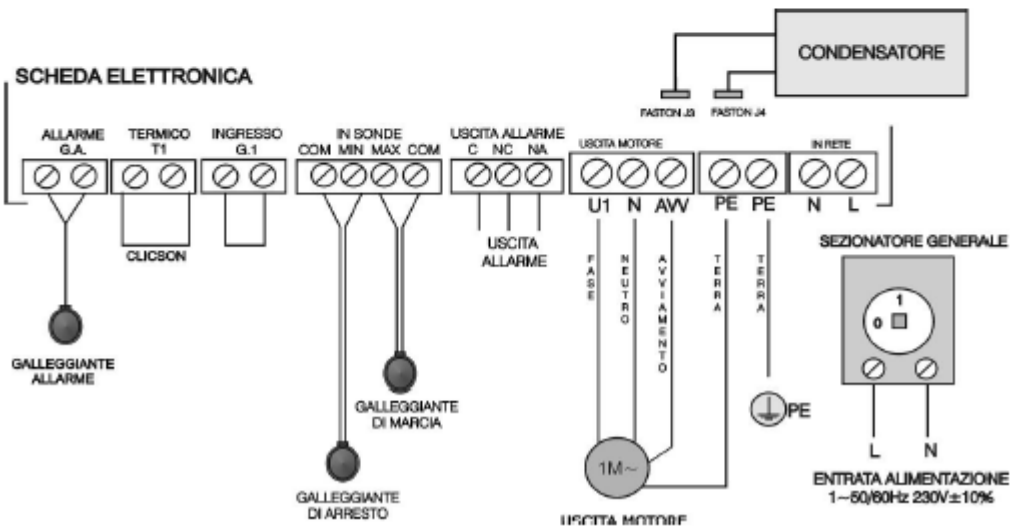

Regolazioni e tarature

Prima dell'accensione si deve procedere alla taratura del Sistema di Protezione Motore da Sovraccarico impostando la Corrente di Intervento Protezione sul regolatore interno della Scheda (TRIMMER "CORRENTE MOTORE").

Il Tempo di Ritardo per l' intervento della Protezione è impostato a 5" fisso;

Durante la taratura è necessario escluderlo ponticellando il JUMPER "ESC.TIM.TA";

Il Regolatore Corrente Intervento Protezione dipende dal valore di taratura impostato sulla scheda (MOTORI 2-22A, MOTORI 20-44A) ;



Trimmer "CORRENTE MOTORE"



Trimmer "CORRENTE MOTORE"

N.B. Al termine della taratura ripristinare il tempo di ritardo dell' intervento della protezione corrente togliendo il JUMPER "ESC.TIM.TA";

Accessori disponibili e consigliati

- Allarme Acustico e Visivo